



Rauchmelder

SKIBATRON Rauchmelder



- hochwertiges Markenprodukt (hergestellt in Deutschland)
- VdS- und CE-zertifiziert
- batteriebetrieben – Super-Hochleistungs-Batterie
- mit Warnfunktion bei Nachlassen der Batterieleistung
- mit Testknopf zur Funktionsüberprüfung
- optimale Raucherfassung
- fehlalarmsicher durch leistungsstarke Messkammer
- optional funkvernetzbar

SKIBATRON Rauchmelder

Rund 600 Menschen sterben jährlich in Deutschland an Bränden, die Mehrheit davon in Privathaushalten. Tödlich ist bei einem Brand in der Regel nicht das Feuer, sondern der Rauch. Bereits drei Atemzüge hochgiftigen Brandrauchs können tödlich sein, die Opfer werden im Schlaf bewusstlos und ersticken dann. Der laute Alarm eines Rauchmelders warnt auch im Schlaf rechtzeitig vor der Brandgefahr und gibt den nötigen Vorsprung, sich und die Familie in Sicherheit zu bringen und die Feuerwehr zu alarmieren.



Der Rauchmelder basiert auf präziser Industrietechnologie und entspricht höchsten Anforderungen an Qualität und Design.

Bei den Geräten handelt es sich um einzeln geprüfte, deutsche Markenfabrikate mit höchster Funktionssicherheit bei gleichzeitiger Minimierung von Fehlalarmen.

Der VdS-zertifizierte Rauchwarnmelder verfügt sowohl über eine separate Anschlussklemme zur Kabel-Vernetzung mit weiteren Rauchmeldern dieser Serie als auch über eine Funk-Schnittstelle für den nachträglichen Einbau eines Funk-Moduls. Darüber hinaus ist ein Relaismodul verfügbar, das die Integration des Rauchmelders in fremde Systeme ermöglicht.

Technische Daten

Warnton	90 dB (A) / 3 m
Versorgung	9-V-Blockbatterie
Temperaturbereich	-10° – +60° C
Luftfeuchtigkeit	max. 90 %
Schutzart	IP 43
Gewicht	ca. 155 g inkl. Batterie
Maße (Durchmesser x Höhe)	100 x 51 mm
Farbe	weiß
Zertifizierung	VdS, CE

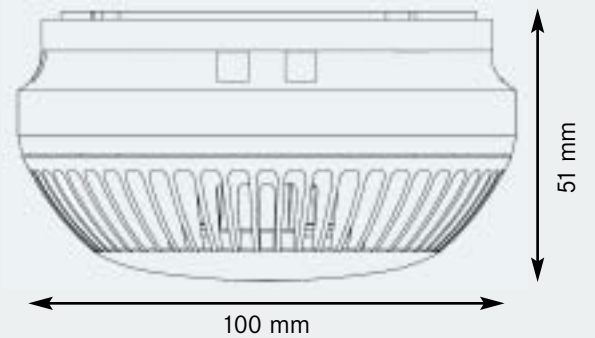

Einzigartiges Kompakt-Design für Wohn-, Büro- und Objektbereich

Batteriebetriebene Rauchmelder bieten die optimale Lösung zum Nachrüsten im Wohn-, Büro- und Objektbereich. Die Geräte sind ohne Kabelverlegung in wenigen Minuten installiert und arbeiten unabhängig vom Stromkreis. SKIBATRON Rauchmelder werden empfohlen von Feuerwehren und Versicherungen und sind bereits jetzt VdS-zertifiziert nach der neuen Europa Norm **EN 14604**. Damit entsprechen sie ausdrücklich den Vorschriften der deutschen Installationsnorm **DIN 14676**.

Im Rahmen eines Wartungsvertrages bieten wir Ihnen die regelmäßige Überprüfung der Geräte sowie die Batterieüberwachung an. Bitte sprechen Sie uns an, wir beraten Sie gerne.